

# Esquema de Montagem

NECESSÁRIO ESSAS FERRAMENTAS PARA MONTAGEM

## CORES

CÓD. - DESCRIÇÃO  
 112001 - TX DAKOTA/PRETO  
 113001 - TX RAVELLO/PRETO  
 114001 - TX ESSENZE/PRETO

MARTELO



CHAVE PHILIPS



PARAFUSADEIRA



## LIMPEZA E CONSERVAÇÃO

A limpeza do móvel deve ser efetuada somente com pano macio e seco. **NÃO UTILIZAR** produtos abrasivos ou similares, tais como: CERA, ÁLCOOL, DETERGENTES, TINNER, LUSTRA-MÓVEIS, ETC.

- Para sua maior comodidade, incluímos em nossos esquemas de montagem, a relação de componentes, ferragens e acessórios com as respectivas quantidades.
- Verifique antes de iniciar a montagem e caso ocorra alguma dúvida, entre em contato com nosso setor de atendimento ao cliente. (FONE 0800-7072455) (E-MAIL [aramoveis@aramoveis.com.br](mailto:aramoveis@aramoveis.com.br)) (SITE [www.aramoveis.com.br](http://www.aramoveis.com.br)).
- Teremos enorme prazer em auxiliá-lo.
- **EM CASO DE ASSISTÊNCIA INDICAR O CÓDIGO DO PRODUTO, CÓDIGO DA COR E O CÓDIGO DA PEÇA DANIFICADA.**

Referência	Referência	Referência	MEDIDA - DESCRIÇÃO - QTDE PÇS
113001	114001	112001	
TX RAVELLO / PRETO	TX ESSENZE / PRETO	TX DAKOTA / PRETO	
100321/113	100321/114	100321/112	0440 X 058 X 25 - PE MENOR DIREITO - 06
100328/113	100328/114	100328/112	0440 X 058 X 25 - PE MENOR ESQUERDO - 06
100320/113	100320/114	100320/112	0930 X 058 X 25 - PE MAIOR DIREITO - 06
100327/113	100327/114	100327/112	0930 X 058 X 25 - PE MAIOR ESQUERDO - 06
100324/113	100324/114	100324/112	0350 X 200 X 18 - VISTA TRAVAMENTO - 06
100323/113	100323/114	100323/112	0350 X 070 X 18 - VISTA TRASEIRA - 12
100326/113	100326/114	100326/112	0350 X 070 X 18 - VISTA FRONTAL - 06
100322/113	100322/114	100322/112	0320 X 070 X 18 - VISTA LATERAL - 12
100325/999	100325/999	100325/999	0405 X 405 X 12 - ASSENTO - 06

	CÓDIGO COMPONENTES	QTDE
A	45000 Cavilha 06mm	48
B	32044 Pregos 10x10	24
C	32057 Parafuso 1/4x60 TP 13 PHS	12
D	32058 Bucha Metalica 1/4 12mm	60
E	32059 Parafuso 1/4x100 13 PHS	48
F	32062 Parafuso Soberbinho 5x50	36
G	37028 Sapata Redonda 14mm	24
H	38032 Cantoneira p/ cadeira 2furos	24
I	37030 Tapa Furo Adesivo	96
J	32047 Parafuso 3,5x16 CH	48

**aramoveis**

Fone:(43) 3274-8600 Fax (43) 3274-8601  
 Fone:( Assistência Técnica) 0800 707 2455  
 Rua: Gaturamo Bandeira 145 - Pq Industrial 2  
 CEP: 86703-290 Arapongas - Paraná  
 E-Mail: [aramoveis@aramoveis.com.br](mailto:aramoveis@aramoveis.com.br)  
[www.aramoveis.com.br](http://www.aramoveis.com.br)

Depósito Guarulhos-SP  
 Rua: Junqueiro, N° 298 CEP: 07210-130  
**Jardim Arapongas** (Estrada velha de São Miguel)  
 Fone:(11) 4803-4691  
 Fone:(11) 4803-4697  
 Whats: (43) 99914-0493  
[aramoveissp@aramoveis.com.br](mailto:aramoveissp@aramoveis.com.br)

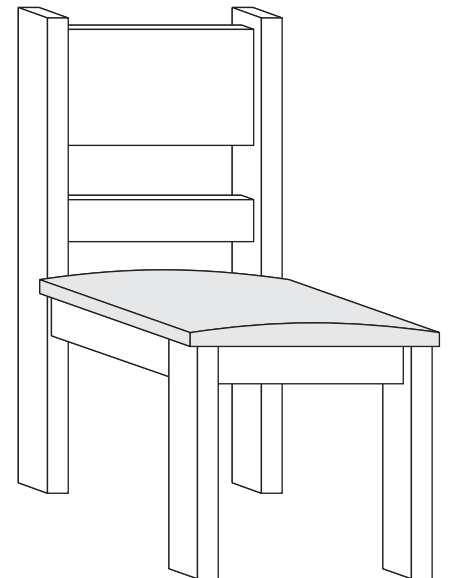
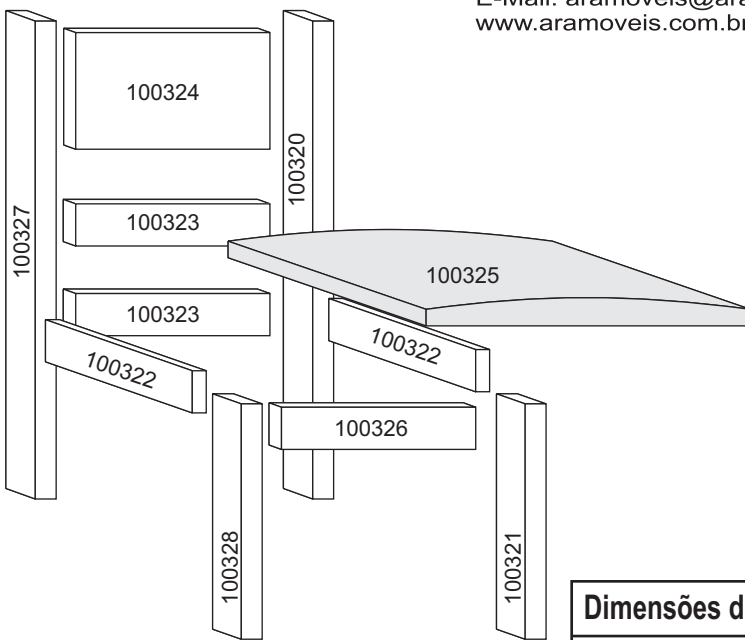

### Dimensões do produto

Largura: 405 mm  
 Altura: 930 mm  
 Profundidade: 465 mm

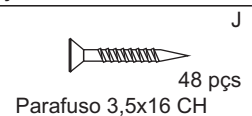
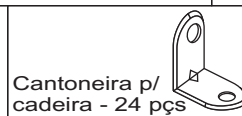
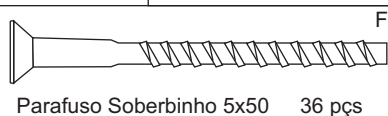
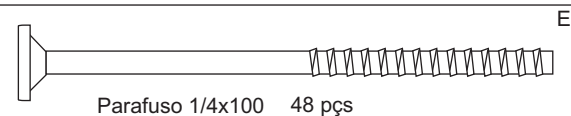
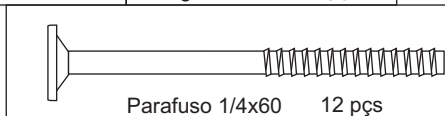
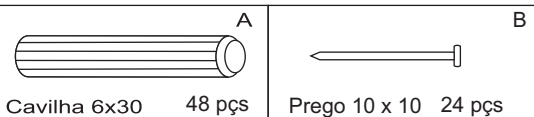

**É OBRIGATÓRIO A MONTAGEM DO PRODUTO POR UM PROFISSIONAL QUALIFICADO COMO MONTADOR, SE ASSIM NÃO PROCEDER, O CONSUMIDOR PERDE A GARANTIA DO MESMO.**

# MONTANDO PASSO A PASSO

- 1º - É aconselhável forrar o chão para montagem.
- 2º - É aconselhável montar o produto sempre deitado se possível.
- 3º - Montar todas as partes conforme o esquema de montagem.

## 1º Passo *Executar esse passo com cada unidade.*

- 1 - Fixar as peças 100324, 100323 na peça 100327, usando cavilha (A) e parafuso soberbinho 5x50(F).
- 2 - Fixar peça 100320 nas peças 100324, 100323, usando cavilha (A) e parafuso soberbinho 5x50(F).
- 3 - Fixar as peças 100322 nas peças 100320, 100327, usando parafuso 1/4x100(E) junto com bucha metálica(D).
- 4 - Fixar as peças 213540, 213539 na peça 213521, usando cavilha (A) e parafuso 4,0x45(H).
- 5 - Fixar peça 100326 nas peças 100328, 100321, usando parafuso 1/4x60(C) junto com bucha metálica(D), após fixar ambas nas peças 100322, usando parafuso 1/4x100(E) junto com bucha metálica(D).
- 6 - Fixar sapata(G) junto com prego 10x10(B) nas peças 100327, 100320, 100328, 100321.
- 7 - Fixar as cantoneiras(H) nas peças 100322, 100323, 100326, usando parafuso 3,5x16(J), após fixe o assento 100325 nas cantoneiras usando parafuso 3,5x16(J).

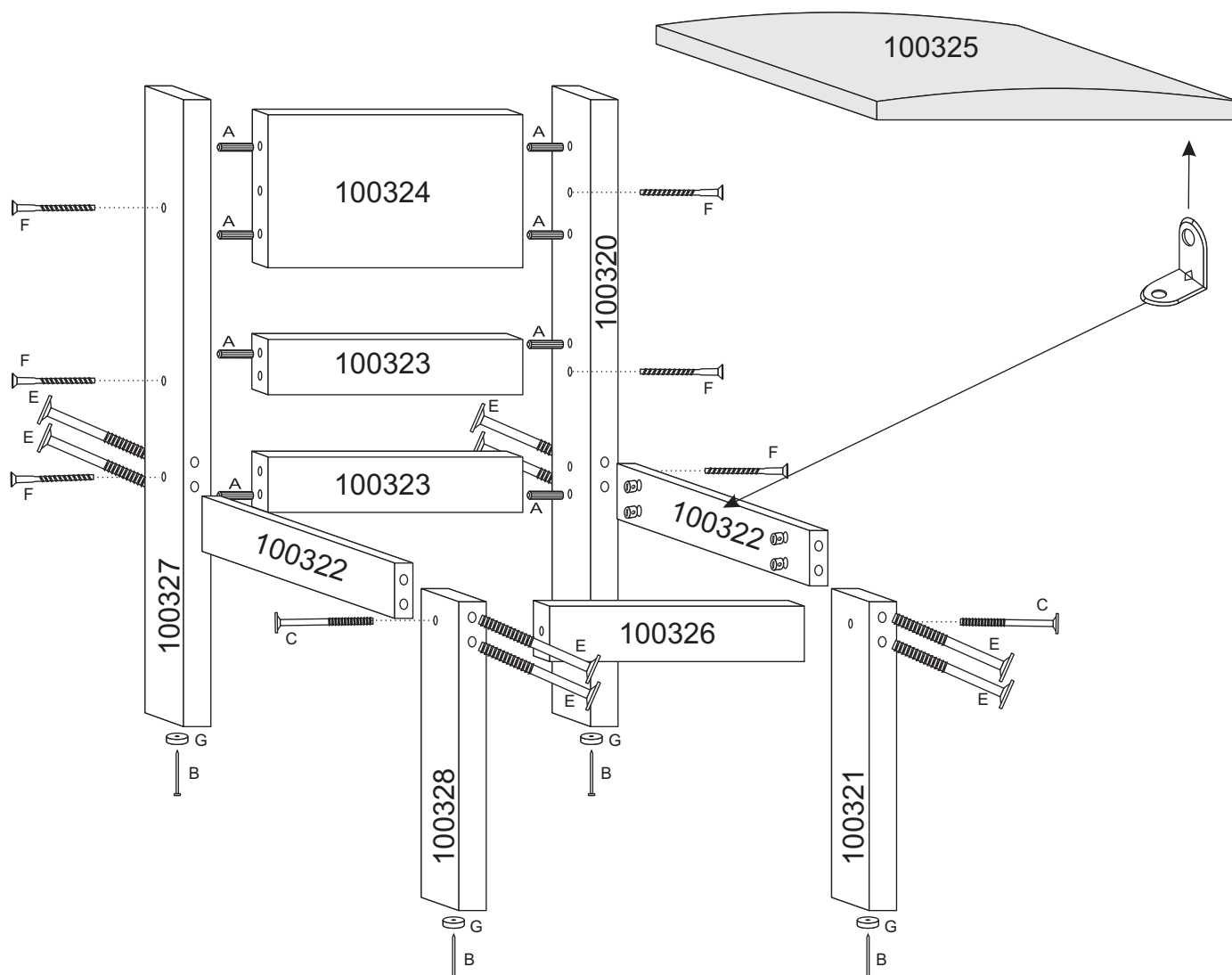

**OBS: A PARTE ARREDONDADA DO ASSENTO É PARA FRENTE**